

# KOVALI Z ELEVATÖR

## ÖZELLİKLERİ

- Elevatör beslemesi
- Yüksek verim
- Plastik elevatör kovaları
- Sertleştirilmiş zincir dişliler
- Kendiliğinden dengelenen kovalar
- Sessiz ve titreşimli çalışma
- Düşük bakım ihtiyacı
- Modüler gövde ile kolay montaj
- Yedek parça ve müşteri servisi

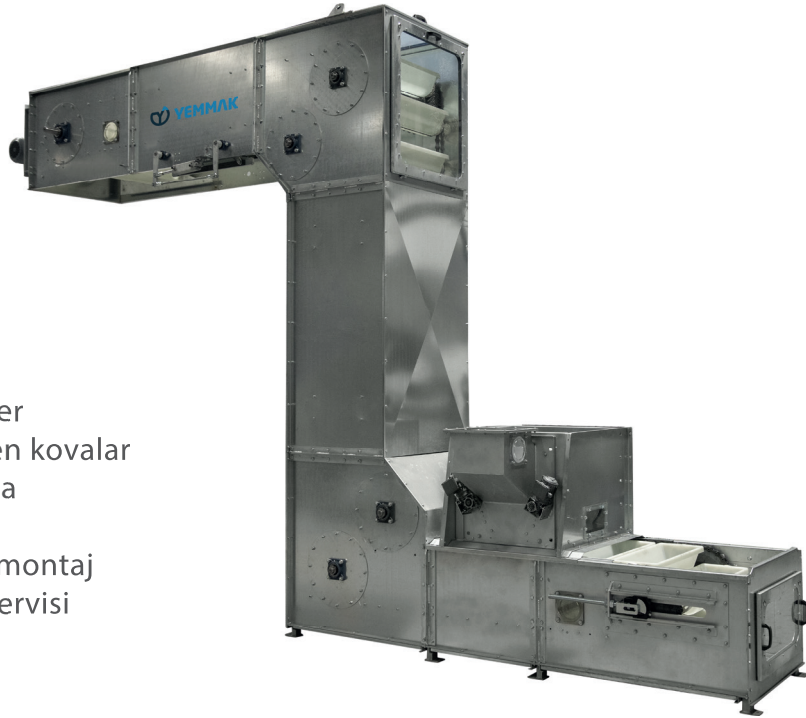

BÜYÜKBAŞ



KANATLI



KİMYA



BİOMASS



yemmak.com

 **YEMMAK**

# KOVALI Z ELEVATÖR

**Z-C tipi zincirli elevatör**, dökme malzemelerin hassas taşınması için tasarlanmıştır. İki zincir, tüm elevatör boyunca kovaların sağında ve solunda uzanır, kovaların taşınmasını sağlar. Ürün, elevatörün gergi tarafı bölgesinden kovalara doldurulur. Kovalar yatay ve dikey yönde ilerler, istenilen noktada kovanın ürünü dökmesi sağlanır. Kovalar tahrik başlığından dönerken istisnasız boş olması sağlanarak boşaltılır.

Tahrik motoru gücüne göre, zincir dişli aktarmalı redüktörlü motor ya da **kayış-kasnak tahrikli redüktörlü motor seçenekleri** ile **en güvenli** ve **verimli tahrik sistemi** uygulanır. Tambur dişlileri ısıtılmış işlem uygulanmış aşınmaya dayanıklı çelikten imal edilir.



## AKICI BESLEME SİSTEMİ

**Yemmak tarafından tasarlanmış olup** eşit yükleme yapılmasını sağlayan tambur besleyici mekanik olarak senkronize çalışmaktadır. Bu sistem sayesinde kovalar tutarlı, kontrollü ve hassas bir şekilde ayrı ayrı doldurulur. Yavaş ya da hızlı akışta ürün zarar görmeden taşınmaktadır. Doldurma kapasitesi otomasyon ile kontrol edilebilir. **Yemmak Tamburlu Besleyici** ile **kesintisiz paralel akış** sağlanmakta ve kovalar arası temas engellenmektedir.

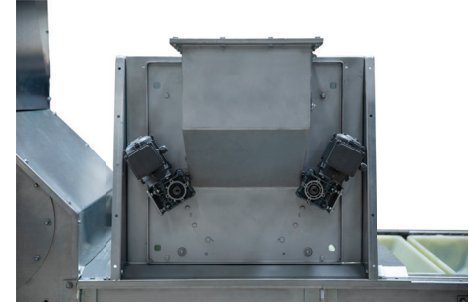

## KULLANIM ALANLARI

- Evcil hayvan mama fabrikaları
- Gıda tesisleri
- Tohum üretim tesisleri
- Ezme üniteleri
- Balık yemi fabrikaları
- Yem fabrikaları
- Kurutma sistemleri
- Baharat tohumları
- Paketleme üniteleri
- Kimya tesisleri

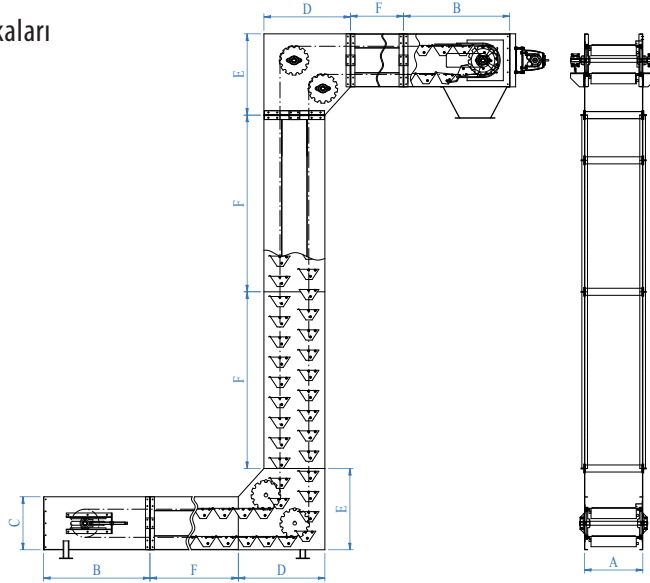

MODEL	ÖLÇÜLER (mm)						DEVİR (dev/dk)	HIZ (m/sn)	KAPASİTE (m <sup>3</sup> /s)
	A	B	C	D	E	F			
BESZ 660x600 (500K)	650	1200	600	980	920	2000	15-18	0.2	12-16
BESZ 760x600 (600K)	750	1200	600	980	920	2000	15-18	0.2	16-22
BESZ 860x600 (700K)	870	1200	700	1100	1100	2000	15-18	0,175 - 0,25	22-35

Kapasite hesabı ortalama devir ve sabit bir doluluk oranına göre hesaplanmıştır.

600 Evler Mah. Balıkesir Asf. Sol Taraf No: 96, 10201 Bandırma / Balıkesir

T: +90 266 733 83 63 (3 Hat) • F: +90 266 733 83 66

f in ig y | yemmak.com

